

PRODUCTO

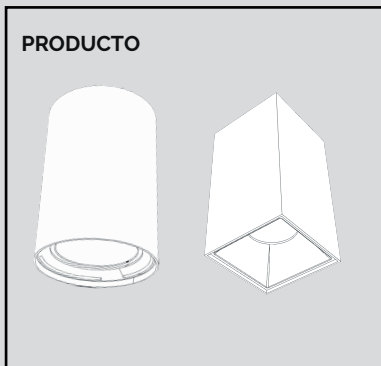

1. Retire el soporte girando hacia la izquierda y halar .

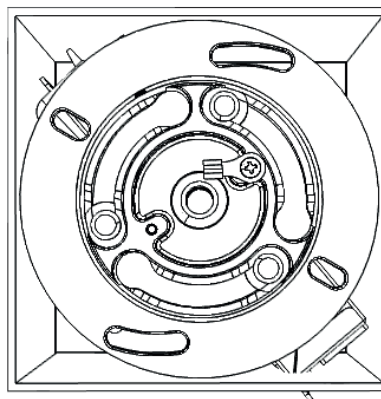

2. saque los cables y dirijalos al agujero de el soporte coloque los tornillos al techo para asegurarlo.

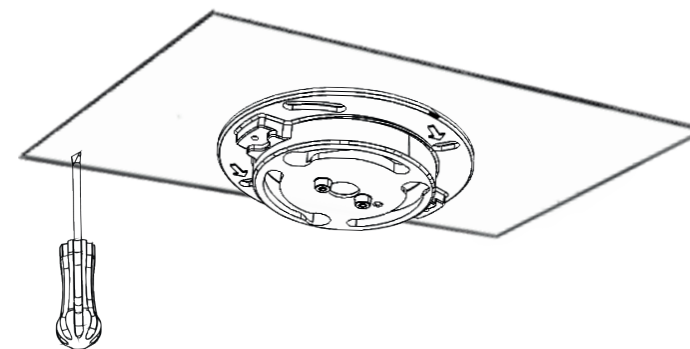

3. este es el resultado.

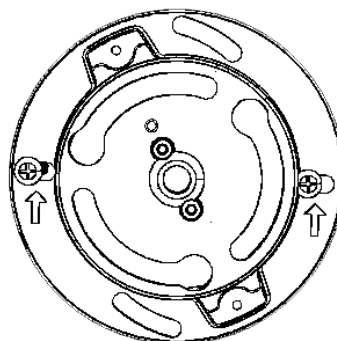

4. Conecte los cables a la regleta

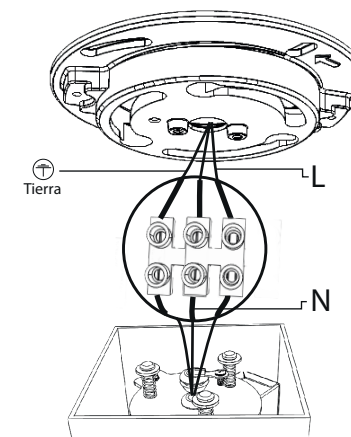

RECOMENDACIONES

- Ver características de la luminaria y equipo eléctrico en la hoja de especificaciones técnicas del producto.

- Antes de realizar cualquier cambio o mantenimiento se debe desconectar el equipo eléctrico de la alimentación de la red.

- Manipule la luminaria y equipo eléctrico con guantes.

- Cualquier cambio o mantenimiento debe ser realizado por personal capacitado para lograr resultados más efectivos.

- Para limpieza y mantenimiento utilizar agua tibia y un paño limpio, evite usar detergentes y materiales abrasivos.

5. al conectar los cables, ubicar los resortes en misma dirección de los agujeros del soporte y hacerlas encajar.

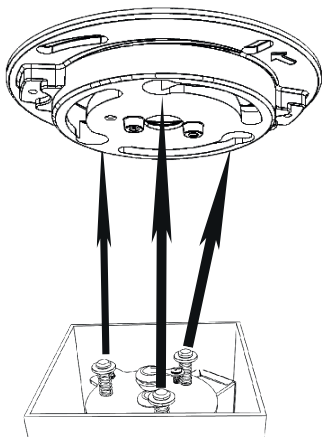

6. al encajarla girarlo hacia la derecha

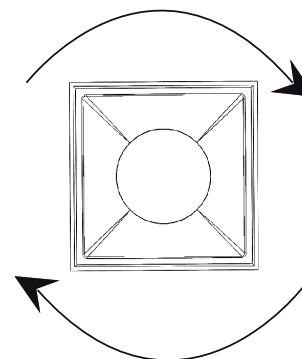

7. Producto instalado.

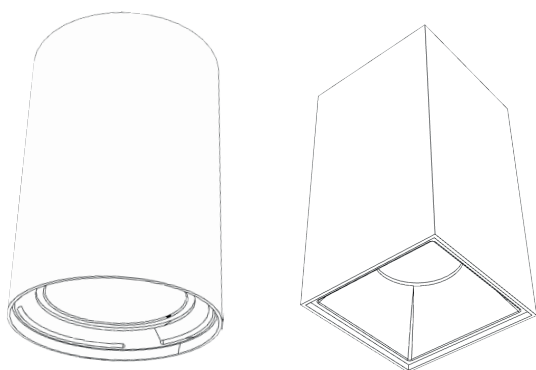

DIAGRAMA DE CONEXIÓN

